



WITTENSTEIN

alpha

Hygienic Design Mounting Kit

Informačný list

WITTENSTEIN alpha GmbH

Walter-Wittenstein-Straße 1
D-97999 Igersheim
Germany

Zákaznícky servis

		✉)
Deutschland	WITTENSTEIN alpha GmbH	service@wittenstein.de	+49 7931 493-12900
Benelux	WITTENSTEIN BVBA	service@wittenstein.biz	+32 9 326 73 80
Brasil	WITTENSTEIN do Brasil	vendas@wittenstein.com.br	+55 15 3411 6454
中国	威騰斯坦（杭州）实业有限公司	service@wittenstein.cn	+86 571 8869 5856
Österreich	WITTENSTEIN GmbH	office@wittenstein.at	+43 2256 65632-0
Danmark	WITTENSTEIN AB	info@wittenstein.dk	+45 4027 4151
France	WITTENSTEIN sarl	info@wittenstein.fr	+33 134 17 90 95
Great Britain	WITTENSTEIN Ltd.	sales.uk@wittenstein.co.uk	+44 1782 286 427
Italia	WITTENSTEIN S.P.A.	customerservice@wittenstein.it	+39 02 241357-1
日本	ヴィッテンシュタイン株式会社	sales@wittenstein.jp	+81-3-6680-2835
North America	WITTENSTEIN holding Corp.	technicalsupport@wittenstein-us.com	+1 630-540-5300
España	WITTENSTEIN S.L.U.	info@wittenstein.es	+34 93 479 1305
Sverige	WITTENSTEIN AB	info@wittenstein.se	+46 40-26 50 10
Schweiz	WITTENSTEIN AG Schweiz	sales@wittenstein.ch	+41 81 300 10 30
台湾	威騰斯坦有限公司	info@wittenstein.tw	+886 3 287 0191
Türkiye	WITTENSTEIN Güç Aktarma Sistemleri Tic. Ltd. Şti.	info@wittenstein.com.tr	+90 216 709 21 23

© WITTENSTEIN alpha GmbH 2023

Obsahové a technické zmeny vyhradené.

Obsah

1	O tomto návode	2
1.1	Informačné symboly a krížové odkazy	2
1.2	Rozsah dodávky	2
2	Bezpečnosť	3
2.1	Použitie na určený účel	3
3	Montáž	3
3.1	Montáž motora na prevodovku	3
3.2	Montáž prevodovky na stroj (HDP ⁺)	3
3.3	Montáž prevodovky/servo aktuátora na stroj (HDV, axenia value)	4
3.4	Montážne prvky na výstupnej strane	5
4	Príloha	5
4.1	Montáž O-krúžku	5
4.2	Demontáž tesniaceho kotúča (PTFE krúžok)	6
4.3	Doplňujúce informácie	6

1 O tomto návode

Tento návod opisuje, ako pripevniť montážne súpravy na prevodovky HDP+ alebo HDV a na servo aktuátor axenia value. Platí ako doplnok k štandardnému návodu. Protichodné údaje v štandardnom návode sa týmto stávajú neplatnými.

Prevádzkovateľ musí zabezpečiť, aby si tento návod prečítali a porozumeli mu všetky osoby, ktoré budú poverené inštaláciou, prevádzkou a údržbou prevodovky/servo aktuátora.

Návod uschovajte pripravený na použitie v blízkosti prevodovky/servo aktuátora.

Informujte vašich kolegov, ktorí pracujú v priestore stroja, o **bezpečnostných a výstražných upozorneniach**, aby sa nikto z nich neporanil.

Originál tohto návodu bol vyhotovený v nemeckom jazyku, všetky ostatné jazykové verzie sú preklady tohto návodu.

1.1 Informačné symboly a krížové odkazy

Použité sú nasledujúce informačné symboly:

- Výzva k činnosti/kroku
 - ➡ Znázorňuje dôsledok činnosti/kroku
 - ① Poskytuje dodatočné informácie k činnosti/kroku

Krížový odkaz sa vzťahuje na číslo kapitoly a nadpis cieľového oddielu (na pr. 2.1 "Použitie na určený účel").

Krížový odkaz na tabuľku sa vzťahuje na číslo tabuľky (na pr. tabuľka „Tbl-15“).

1.2 Rozsah dodávky

- Skontrolujte úplnosť dodávky podľa dodacieho listu.
 - ① Chýbajúce diely alebo škody okamžite oznámte dopravcovi, poisťovacej spoločnosti alebo **WITTENSTEIN alpha GmbH** písomnou formou.

2 Bezpečnosť

Týmto návodom, najmä bezpečnostnými pokynmi, a nariadeniami a predpismi platnými pre miesto použitia, sa musia riadiť všetky osoby, ktoré pracujú s prevodovkou/servo aktuátor.

Okrem bezpečnostných upozornení uvedených v tomto návode a v štandardnom návode je potrebné dodržiavať všeobecne platné zákonné a ostatné nariadenia a predpisy na predchádzanie úrazom (napr. osobné ochranné pomôcky) a na ochranu životného prostredia.

2.1 Použitie na určený účel

Montážna súprava sa používa na ľahko čistiteľné a proti korózii chránené uchytenie prevodoviek a servo aktuátorov v hygienickom vyhotovení **Hygienic Design**.

- Montážna súprava sa smie používať len na určený účel použitia a v bezchybnom bezpečnostno-technickom stave, aby sa zabránilo nebezpečenstvám hroziacim používateľovi alebo škodám na stroji.

3 Montáž

- | |
|--|
| • Riadte sa tiež upozorneniami v štandardnom návode. |
|--|

3.1 Montáž motora na prevodovku

- | |
|--|
| <ul style="list-style-type: none"> • Pri prevodovkách v Hygienic Design vložte medzi adaptér a motor príslušný tesniaci krúžok, aby ste zabránili netesnostiam. ① WITTENSTEIN alpha GmbH okrem toho ponúka príslušný tesniaci plech. |
|--|

3.2 Montáž prevodovky na stroj (HDP⁺)

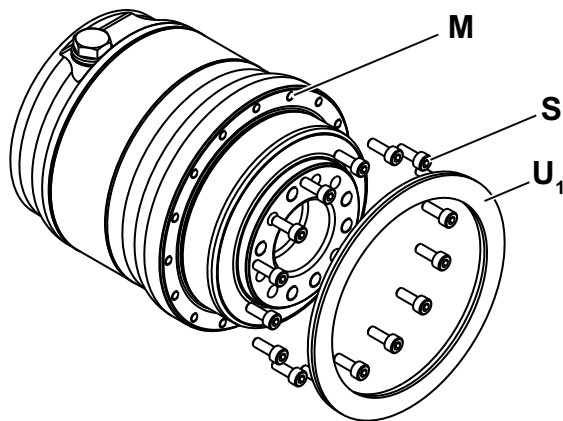

V skrini prevodovky sa nachádzajú závitové otvory [M] na zoskrutkovanie s vaším strojom.

- Dôkladne očistite výstupnú prírubu, centrovanie a styčnú plochu.

Skrutky musí zabezpečiť zákazník.

WITTENSTEIN alpha GmbH na to ponúka príslušné montážne súpravy (pozri tabuľku "Tbl-1").

K dispozícii sú nasledujúce montážne súpravy:

Rozmery HDP ⁺	010	025	050
Kód výrobku pre montážnu súpravu	20057980	20061330	20055979

Tbl-1: Montážna súprava

Montážne súpravy obsahujú nasledujúce súčiastky:

		Označenie
	E ₁	O-kružok ① Návod na montáž nájdete v kapitole 4.1 "Montáž O-kružku".
	U	Stroj (montážna prírubu pre prevodovku) *
	S	Skrutka (montáž na stranu stroja) *
	U ₁	Utesňovacia podložka ① Návod na demontáž tesniacej podložky nájdete v kapitole 4.2 "Demontáž tesniaceho kotúča (PTFE krúžok)".
	Q ₄	O-kružok
	E	Prevodovka HDP ⁺ *
* Nie je súčasťou rozsahu dodávky.		

Tbl-2: Súčiastky v montážnej súprave

- ① Namontujte prevodovku tak, aby uzáverová skrutka smerovala nadol. Vďaka tomu je čistenie jednoduchšie.
- ① Dbajte na to, aby upevňovacie skrutky [S] boli zapustené do montážnej príruby [U]. Na utesnenie použite utesňovaciu podložku [U₁], ako aj O-kružky [E₁, Q₄].

3.3 Montáž prevodovky/servo aktuátora na stroj (HDV, axenia value)

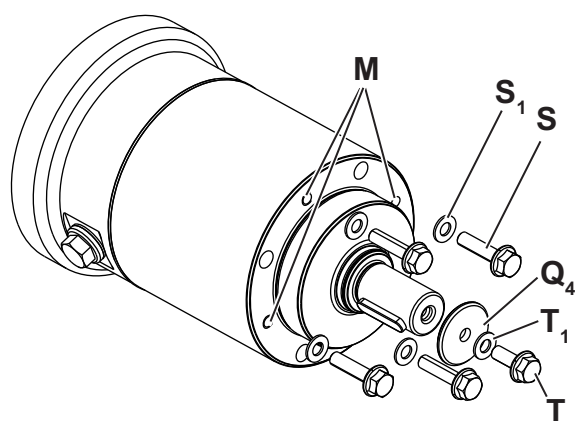

V skriní prevodovky sa nachádzajú štyri závitové otvory [M] na zoskrutkovanie s vaším strojom.

- Dôkladne očistite výstupnú prírubu, centrovanie a styčnú plochu.

Skrutky musí zabezpečiť zákazník. **WITTENSTEIN alpha GmbH** na to ponúka príslušné montážne súpravy (pozri tabuľku "Tbl-1").

K dispozícii sú nasledujúce montážne súpravy:

Rozmery	HDV 015	AVF 1	HDV 025	AVF 2	HDV 035	AVF 3
Kód výrobku pre montážnu súpravu	20058220		20058222		20058221	

Tbl-3: Montážna súprava

Montážne súpravy obsahujú nasledujúce súčiastky:

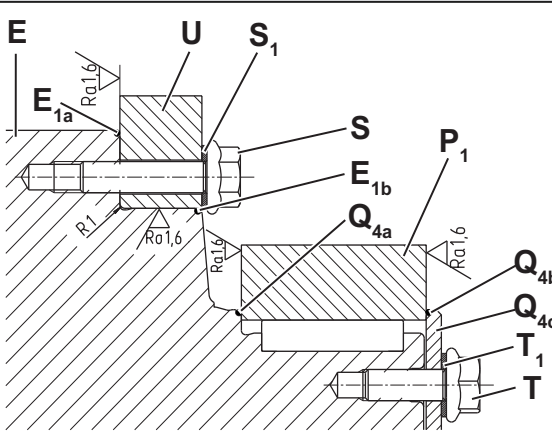
		Označenie	
	S ₁	Tesnenie hlavy skrutky	
	S	Skrutka (montáž na stranu stroja)	
	Q _{4c}	Podložka (montáž na výstupnú stranu)	
	T ₁	Tesnenia hláv skrutiek	
	T	Skrutka (montáž na výstupnú stranu)	
	E	Prevodovka HDV/ Servo aktuátora axenia value *	
	U	Stroj (montážna príruha pre prevodovku) *	
	E _{1a}	O-krúžok ⓘ Návod na montáž nájdete v kapitole 4.1 "Montáž O-krúžku".	
	E _{1b}	O-krúžok	
	P ₁	Montážny diel výstupnej strany (napr. ozubené koleso) *	
	Q _{4a}	O-krúžok	
	Q _{4b}	O-krúžok	
	* Nie je súčasťou rozsahu dodávky.		

Tbl-4: Súčiastky v montážnej súprave

- ⓘ Namontujte prevodovku tak, aby uzáverová skrutka smerovala nadol. Vďaka tomu je čistenie jednoduchšie.
- ⓘ Na utesnenie použite tesnenia hláv skrutiek [S₁], ako aj O-krúžky [E_{1a}, E_{1b}].

3.4 Montážne prvky na výstupnej strane

- Pri montáži na stranu výstupu utesnite možné medzery.
 - ⓘ Na utesnenie použite tesnenia hláv skrutiek, ako aj O-krúžky.
- WITTENSTEIN alpha GmbH** na to ponúka príslušné montážne súpravy.

4 Príloha

4.1 Montáž O-krúžku

	• Riadte sa tiež upozoreniami v štandardnom návode.
--	---

- O-krúžok zľahka namažte potravinárskym mazivom.
- Otočte O-krúžok cez skriňu prevodovky/skriňu servo aktuátora.
- Prevodovku/servo aktuátor priskrutkujte k stroju štyrmi skrutkami iba rukou (montovaná príruha pre prevodovku). Potom skrutky opäť povoľte o jednu otáčku.
- Potiahnite späť prevodovku/servo aktuátor tak, aby sa drážka pre O-krúžok zväčšila.
- O-krúžok zrolujte do drážky.
- Skontrolujte, či je O-krúžok správne osadený v drážke.
- Utiahnite štyri skrutky križom pomocou momentového kľúča.
- Zaskrutkujte zostávajúce skrutky.

4.2 Demontáž tesniaceho kotúča (PTFE krúžok)

	Tesniaci kotúč nie je možné odstrániť bez zničenia.
--	---

- Vyvrtajte otvor v strede tesniaceho kotúča.
- Vložte do otvoru vhodný skrutkovač a vypáčte tesniaci kotúč.
 - ① Dávajte pozor, aby ste nepoškodili prevodovku alebo lôžko stroja.
- Tesniaci kotúč zlikvidujte na miestach na to určených.
 - ① Pri likvidácii dodržiavajte platné národné predpisy.

4.3 Doplnujúce informácie

- Ďalšie informácie nájdete na našej internetovej stránke pod www.wittenstein-alpha.de. Alebo sa obráťte na náš zákaznícky servis na alpha@wittenstein.de

WITTENSTEIN alpha GmbH

Customer Service

Walter-Wittenstein-Straße 1

D-97999 Igersheim

Tel.: +49 7931 493-12900

© WITTENSTEIN alpha GmbH 2023

História revízií

Revízia	Dátum	Komentár	Kapitola
02	23.03.18	Nová verzia	Všetko
02	07.08.23	axenia value, O-krúžok, Utesňovacia podložka	Všetko 4



alpha

WITTENSTEIN alpha GmbH · Walter-Wittenstein-Straße 1 · 97999 Igersheim · Germany
Tel. +49 7931 493-12900 · info@wittenstein.de

WITTENSTEIN - one with the future

www.wittenstein-alpha.de